

Schemi di capacità di lavoro

- ◆ Taglio angolato 90° (con carter tunnel chiuso)
- ◆ Lunghezza profilo lavorabile con tunnel chiuso $L_{max} = 1550 + \text{profondità asportazione materiale}$
- ◆ Dimensioni massime profilo lavorabile con tunnel

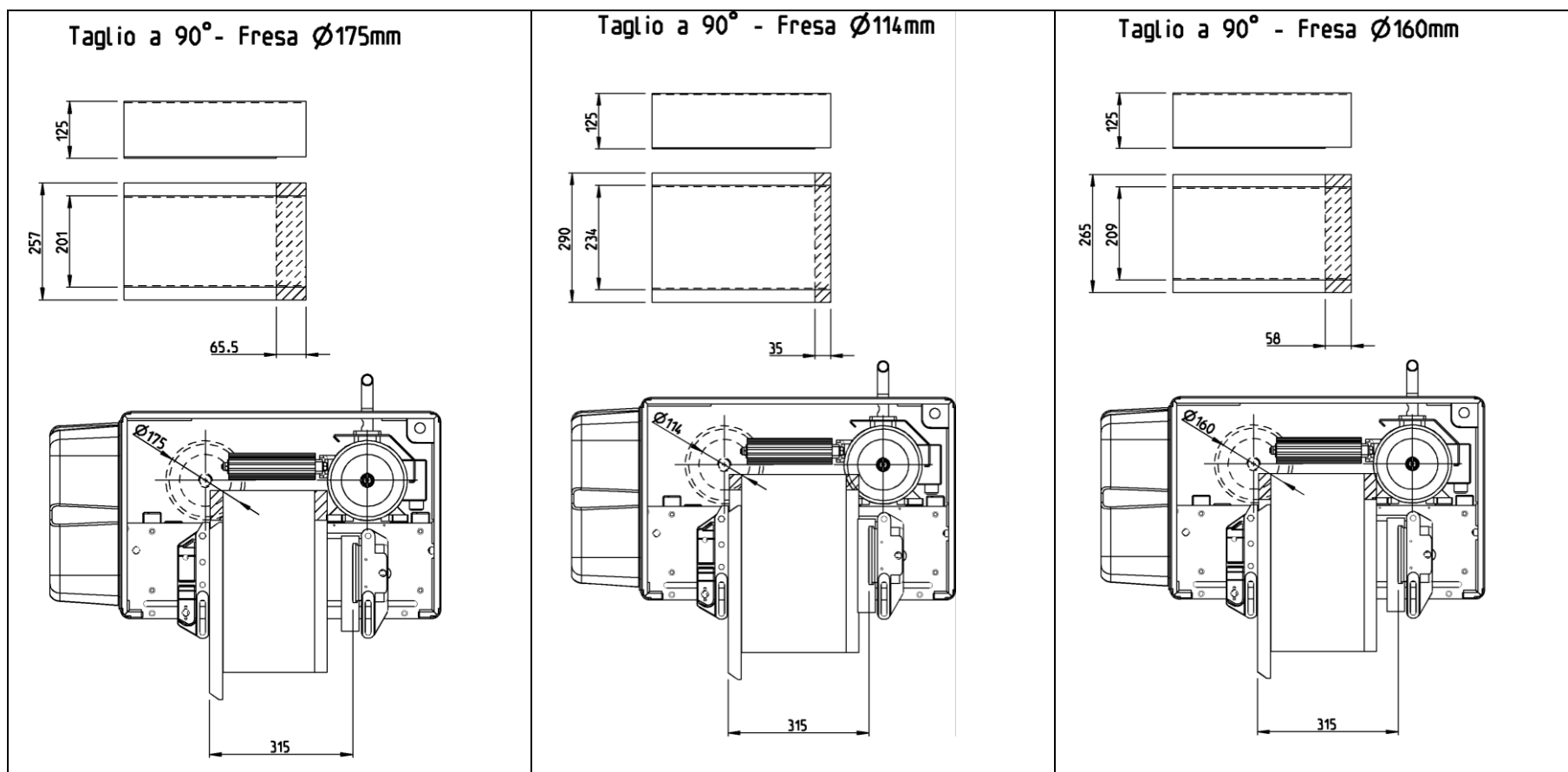

- ◆ Taglio angolato 45° sinistro (solo con carter tunnel aperto)
- ◆ Dimensioni massime profilo lavorabile con massima asportazione L=65.5mm

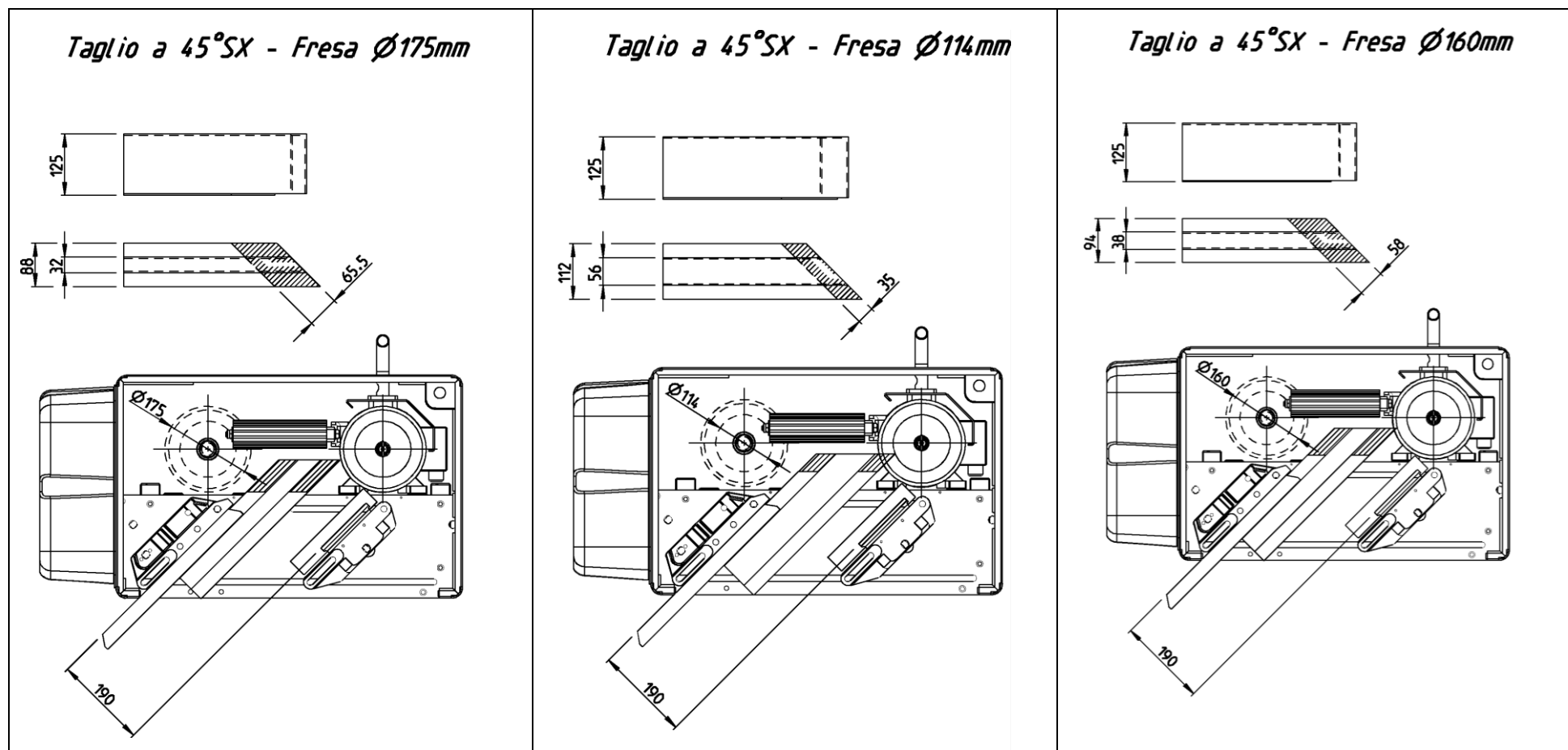

- ◆ Taglio angolato 45° destro (solo con carter tunnel aperto)
- ◆ Dimensioni massime profilo lavorabile con massima asportazione L=65.5mm

