

Sensationelles Preis-Leistungsverhältnis

Sensational price/performance ratio

Rapport rendement-prix sensationnel

AKS 4020

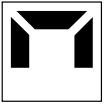

**Schweißmaschine AKS 4020
mit Schweißraupenbegrenzung: 2,0 mm
Nutzlänge: 2,5 m
2 Winkel-Schweißköpfe**

- Ein zeitgemäßes Maschinengestellkonzept und eine konsequente auf Effizienz bedachte Konstruktion verbindet Urban-Qualität mit günstigem Preis.
- Verschweißung von 2 Eckverbindungen im Winkel von 90° in einem Arbeitsgang.
- Die Schweißraupenbegrenzungen 2,0 mm Begrenzung an Ober- und Unterseite.
- Schnelles und genaues Einlegen des Profils durch die automatische Schweißkopf zustellung.

**Welding machine AKS 4020
Weld bead limitation: 2,0 mm
Effective length: 2,5 m
2 angle welding heads**

- Modern concept of layout of the machine and efficient construction, combined with the reknown Urban quality, at a very fair price.
- Welding of 2 corner joints in an angle of 90° in one working cycle.
- Weld bead limitation to 2,0 mm on the table surface and in the clamps.
- Quick and precise insertion of the profile by way of automatic welding head positioning.

**Soudeuse PVC AKS 4020
avec limitation du cordon de
soudure: 2,0 mm
Longueur utile: 2,5 m
2 têtes de soudage pour angle**

- Une construction de conception moderne et de haute efficience qui allie la qualité URBAN à un prix très intéressant.
- Soudage simultané de deux angles à 90°.
- Limitation du cordon de soudure: 2,0 mm sur la face supérieure et inférieure.
- Insertion précise et rapide du profilé grâce à l'ajustge automatique de la tête de soudage.

U-R-B-A-N





URBAN GmbH & Co. Maschinenbau KG
Dornierstraße 5, D-87700 Memmingen
Telefon: 0 83 31 / 858-0, Fax: 0 83 31 / 858-58
e-mail: urban@u-r-b-a-n.com, <http://www.u-r-b-a-n.com>

- Schweißspiegel fährt von oben in den Schweißbereich, somit ist der leichte Zugriff zum Reinigen oder Auswechseln des Teflons gegeben.
- Sicherheitssystem, die sich automatisch auf verschiedene Profilhöhen einstellen.
- Sämtliche Schweißparameter, wie Schweißtemperatur, Anwärzeit, Angleichdruck, Fügedruck, Fügezeit und Spanndruck jeder Spanneinheit sind einzeln einstellbar.
- Die Maschine hat eine Standard-Spannhöhe von 200 mm.
- SPS Steuerung, mit über Display geführtem Programm.
- Im Lieferumfang sind enthalten: Blendrahmenleisten und Auflegearme mit beweglichem Auflageteller.

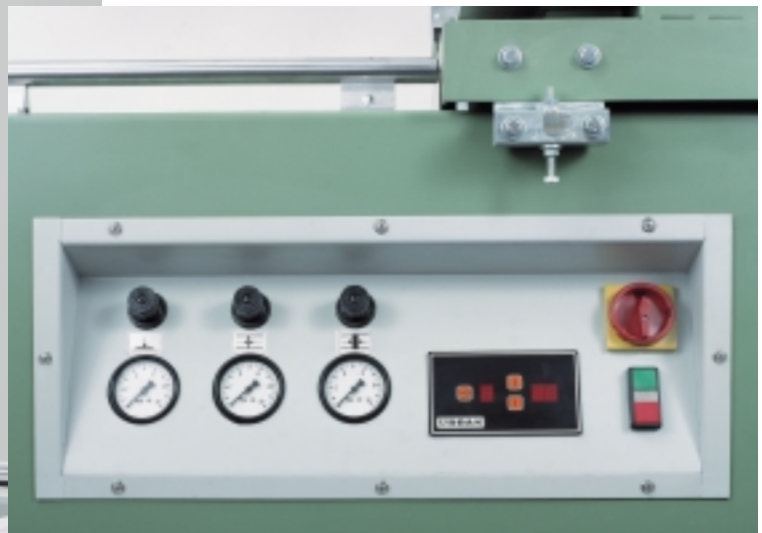
- The heating element moves from top to the welding area which facilitates the access for cleaning and changing of teflon.
- Safety clamping systems which automatically adjust to the different profile heights.
- All welding parameters like welding temperature, warming-up time, adjusting pressure, welding pressure, welding time and clamping pressure may be individually adjust.
- The machine has a standard clamping height of 200 mm.
- CPC control, with display-controlled programme.
- The order volume includes: back stops and support arms with movable support plate.

- L'élément de chauffage est positionné au-dessus de l'usinage et descend dans la zone de soudage facilitant ainsi le nettoyage ou le changement du revêtement téflon.
- Fixations de sécurité s'adaptent automatiquement aux différentes hauteurs de profilé.
- Réglage individuel de tous les paramètres de soudage: température et temps de soudage, pression de fusion, pression et temps d'aboutement, pression de serrage.
- Hauteur standard de serrage: 200 mm.
- Commande SPS (à mémoire programmable) avec écran de visualisation.
- Egalement compris dans la livraison: cales pour dormants et bras-supports avec plateau mobile.

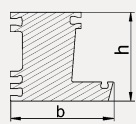
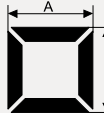
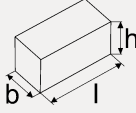

	kg	530
	V	230/400
	Hz	50/60
	kW	3
	bar	NW 8 min. 7
	l	36

	b max	mm	145
	h min	mm	30
	h max	mm	200
	max.	mm	ca. 2500
	min.	mm	ca. 350
	l	mm	3000
	b	mm	800
	h	mm	1700